

# MANUAL DE INSTALAÇÃO BLOQUEADOR CELULAR



## OBSERVAÇÕES

Realizar toda a instalação e testar o conector e suas funções antes de conectar o equipamento.

- ✎ O corte para bloqueio pode ser feito na bomba de combustível ou em outro corte elétrico, sendo que o equipamento Smart Car fornece um contato de relé com capacidade de 10A (para maior segurança considerar 7A, correntes maiores, utilizar um relé externo de 40A ou 60A (alimentação no pós-chave)).
- ✎ Bateria reserva: para ligação sem bateria reserva, deve-se ligar a entrada da mesma diretamente no positivo. A bateria reserva mantém o veículo bloqueado mesmo que a bateria principal do veículo seja retirada.
- ✎ As saídas de sirene e pisca são positivas e independentes, utilizar fusível de 1A na saída da sirene.
- ✎ O fio azul (2) deve ser conectado a um pós-ignição que mantenha 12V sempre que ligar a chave, não utilizar o fio da bomba para esta função.
- ✎ O botão do alarme local (geralmente os instaladores denominam como "Start") deve ser instalado em local de fácil acesso para o motorista. O botão de pânico, geralmente é colocado junto ao cinto de segurança ou na chave de ignição, este botão deve ser acionado no mínimo duas vezes consecutivas e poderá ser acionado varias vezes no caso de emergência. Ambos botões descritos podem ser estendidos colocando um fio maior. No caso do botão de pânico, pode-se utilizar "n" botões em paralelo.
- ✎ O fio do microfone deve ficar o mais longe possível da antena, ou seja, evitar que o RF do aparelho interfira no áudio a ser recebido pela central e posicionar o mic. de maneira a receber o melhor áudio que vem do motorista.
- ✎ \*A função 1: Para sua maior segurança esta função somente será habilitada se o veículo estiver ligado ( corrente de 10A).
- ✎ \*A Função 2 pode ser utilizada para abertura de porta,

para pulso positivo ligar um fio na bateria (+) e outro em paralelo com a entrada do pulso de abertura, semelhantemente para o pulso negativo utilizar a bateria (-) ( corrente de 10A).

- ✎ Informar ao usuário como utilizar o sistema local e via central. Esclarecer que para o bloqueador deverá ser solicitado um teste mensal para manter a garantia do equipamento. Acrescentar fusível quando for instalada eletrovalvula. A antena de radio frequencia (TDMA/GSM/CDMA) deve ficar na posição vertical e longe das partes metálicas ou fios.

## COMANDOS

- Ligue para o numero de telefone indicado no equipamento  
(Senha)#\* = bloqueio  
(senha)#0 = desbloqueio  
(Senha)\* = entra na programação (ou (senha)#3)  
\*1 = desliga o veiculo  
\*2 = função 1 (somente com veic. ligado) / desativa alarme local  
\*3 = sirene  
\*4 = função 2  
\*5 = não utilizado  
\*6 = ativa bip a cada 2 minutos  
\*7 = desativa função "6"  
\*8 = ativa alarme local  
\*9 = funções especiais ( 9-2 desl. ligação.)

## ESQUEMA DE INSTALAÇÃO

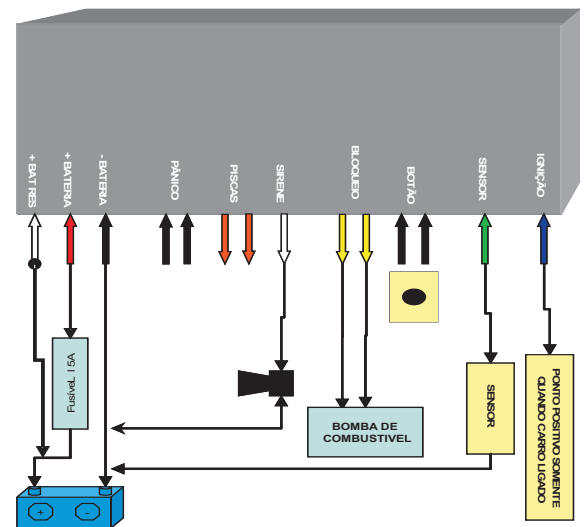

## RASTREADOR, BLOC. CEL.

BATERIA + (VM)	1	1	BAT. RES. (VM/BR)
PÂNICO A1	2	2	Ignição (AZ)
PÂNICO A2	3	3	Sensor (VD)
BOTÃO (PR)	4	4	BOTÃO (PR)
Sirene (BR)	5	5	MIC +
Bloqueio (AM)	6	6	Bloqueio (AM)
Pisca (LR)	7	7	Pisca (LR)
Função 1 (RO)	8	8	Função 1 (RO)
Função 2 (CZ)	9	9	Função 2 (CZ)
BATERIA - (PR)	10	10	MIC -

## RASTREADOR MINI

BAT + (VM)	7	1	SIRENE (LR)
BAT + (VM)	8	2	IGNIÇÃO (AZ)
TERRA (PR)	9	3	SENSOR (VD)
START (PR)	10	4	PANICO (PR)
MIC - (LR)	11	5	MIC + (LR)
BLOQUEIO (AM)	12	6	BLOQUEIO (AM)

\*Indica os itens disponíveis somente na versão completa

TER- INDUSTRIA DE EQUIPAMENTOS E SISTEMAS ELETRÔNICOS LTDA.  
(SMART CAR) Rua rogerio giorgi 685 Vila Carrão - São Paulo- SP  
TEL.: (011) 2093-4506 Site: www.localize seuveiculo.com.br  
email: SMARTCAR@SMARTCAR.ind.br